

Hotpoint
ARISTON

 **ARISTON**

 **Hotpoint**

ARISTON



محصولات خانگی آریستون
و هات پوینت آریستون

مدل CT NTC IW0
CT NTC IW1
CT NTC IW2

آریستون

دفترچه راهنما تصفیه آب

فقط با ضمانت طلایی نیکان نماینده رسمی

خدمات طلایی نیکان نماینده رسمی 



به خدمات طلایی نیکان
خوش آمدید



خدمات طلایی نیکان قرین دو دهه فعالیت خود را با هدف مشتری مداری و عرضه خدمات در سطح استاندارد و با کیفیت بالا آغاز نموده و تنها نماینده رسمی محصولات ایندزیت، آریستون، شولتز و اکسپریال می باشد که با ارائه ضمانت نامه معتبر با پشتوانه شرکت تولید کننده در ایتالیا یکی از معتبرترین شرکتهای خدماتی در کل کشور شناخته شده است.

در اختیار داشتن بیش از ۷۰۰۰ نوع قطعه در انبار مدرن و مکانیزه پاسخگوی نیاز مشترکین می باشد. مجهز بودن به کارگاه تعمیرات الکترونیک با استفاده از تجهیزات و تکنولوژی روز، استفاده از شیوه‌های نوین ارتباطی و نظر خواهی از مشترکین، از دیگر ویژگی های خدمات طلایی نیکان می باشد.



در این واحد پرسنل پذیرش بطور همزمان، با استفاده از یک سیستم مکانیزه و نرم افزار مخصوص، کلیه درخواستهای نصب و یا سرویس شهر تهران را از مشترکین دریافت

۰۲۱
واحد سرویس تهران

نموده و هماهنگی لازم را جهت اعزام تکنسین آموزش دیده و مجرب انجام میدهند. تکنسین ها با یونیفرم مخصوص و کارت شناسایی در کمترین زمان ممکن نسبت به انجام سرویس درخواستی اقدام خواهند کرد. در روزهای تعطیل و یا پس از ساعات اداری، با دریافت پیامک از طریق تلفن گویا، هماهنگی نصب و یا سرویس انجام می پذیرد

● ارائه اطلاعات فنی و راهنمایی مشترکین به صورت تلفنی در طول ساعات اداری توسط تکنسین فنی

● تماس از طریق شماره ویژه تلفن گویا ۸۸۵۰۰۰۰۰

● ارسال پیام کوتاه از طریق ۳۰۰۰۸۲۳۲ که مشترکین محترم شهر تهران می توانند با ارسال یک پیام کوتاه و فقط با معرفی شماره اشتراک، بدون هیچ تماس دیگر مقدمات نصب و یا تعمیر دستگاه خود را فراهم نمایند.

واحد شهرستانها



- کنترل و نظارت بر عملکرد کلیه نمایندگان
- ارائه اطلاعات فنی و آموزش نمایندگان
- تماس و نظر خواهی از مشترکین محترم
- رسیدگی به تخلفات احتمالی نمایندگان

● تامین و ارسال قطعات مورد نیاز

● گزینش نماینده در شهرستانها

شماره تماس کلیه نمایندگان شهرستانها در انتهای این دفترچه و یا سایت www.nikan-co.com می باشد.



واحد الکترونیک

آریستون

آشنایی با قطعات

اطلاعات مربوط به امنیت دستگاه

اولین باری که از دستگاه استفاده می کنید

استفاده از دستگاه

نگه داری از دستگاه

تمیز کردن

نگه داری

امنیت دستگاه

عیب یابی

آریستون

آشنایی با قطعات

۱- قسمت ویژه آب

۲- درب مخزن آب

۳- مخزن آب

۴- دکمه تصفیه آب و سیستم هشدار و عیب یاب خودکار

۵- شیر آب

۶- سینی آبریز

۷- پیچ گوشتی

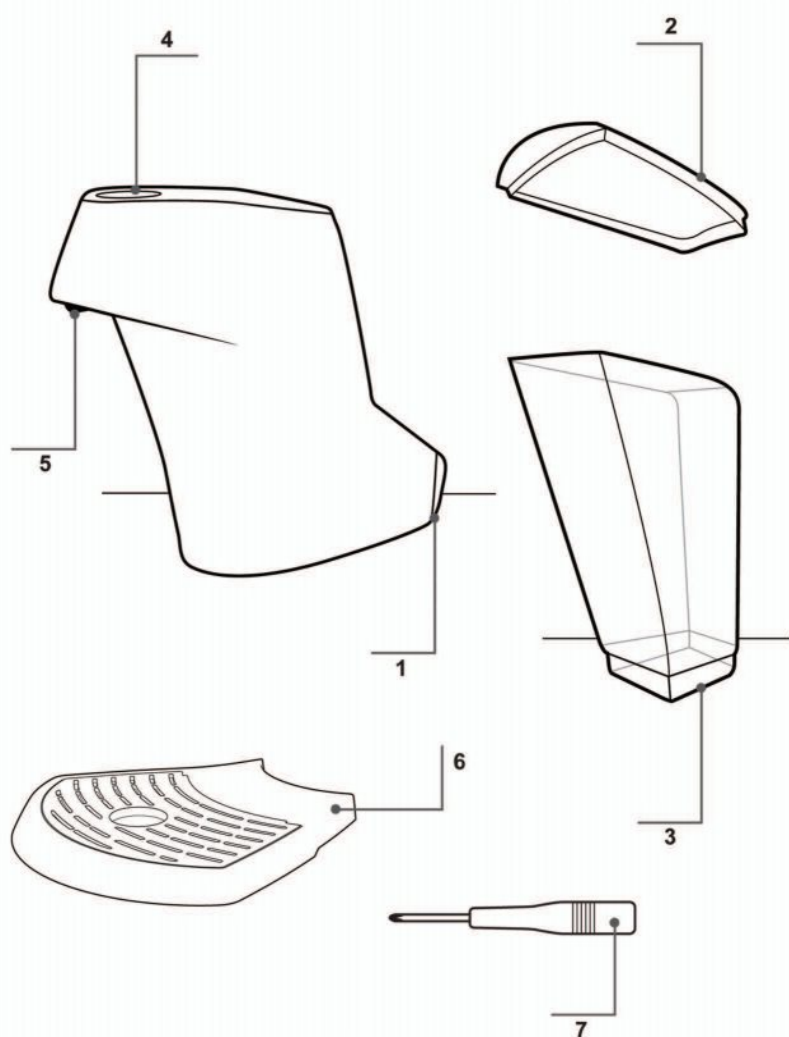

CT NTC IX2
CT NTC IW2
CT NTC IW1
CT NTC IW0

آریستون

اطلاعات مربوط به امنیت دستگاه

- این دستگاه جهت تصفیه آب آشامیدنی طراحی شده است . هرگز از این دستگاه برای آب های آلوده استفاده نکنید.

- لازم است که به طور منظم و هرچند وقت یکبار این دستگاه را بررسی کنید تا مطمئن شوید به درستی کار می کند.

- قبل از نصب دستگاه ابتدا مطمئن شوید که ولتاژ برق منزل شما با مشخصات فنی دستگاه مطابقت داشته باشد.

- در صورتی که کابل اصلی و یا دو شاخه دستگاه خراب باشد هرگز از دستگاه استفاده نکنید. در این صورت حتما با خدمات طلایی نیکان تماس بگیرید .

- مراقب باشید که کودکان با این دستگاه بازی نکنند.

- در صورتی که دستگاه در حال کار کردن است هرگز آن را تنها رها نکنید.

- در صورتی که تمایل دارید آب سرد را تصفیه نمایید مخزن دستگاه را پر از آب کرده و درون یخچال قرار دهید.

- جهت سرویس و تعمیرات دستگاه فقط از قطعات اصلی که توسط خدمات طلایی نیکان ارائه می شود استفاده نمایید.

- تنها از لامپ های UV ارائه شده توسط کمپانی هات پوینت آریستون استفاد نمایید . استفاده از قطعات متفرقه دستگاه را از گارانتی خارج می کند.

- می توانید از دستگاه به مدت ۳ ساعت مداوم استفاده نمایید. همچنین لامپ های UV به مدت ۶ ثانیه روشن می مانند.

- همیشه دستگاه را بر روی یک سطح صاف و بدون شیب و خشک قرار دهید.

 **ARISTON**

OUR IDEAS. YOUR HOME

 HD LINE

-این دستگاه مجهز به سیستم استاندارد میکروبیولوژی آب های آلوده P۲۳۱ و ۵۵ کلاس A است. این دستگاه برای تصفیه آب قابل خوردن طراحی شده است. هرگز از این دستگاه جهت تصفیه آب های آلوده غیر قابل خوردن و یا آب های فاضلاب استفاده نکنید.

-قبل از استفاده از دستگاه لطفا دفترچه راهنما را به طور کامل مطالعه نمایید. در صورت استفاده نادرست از دستگاه خدمات طلایی نیکان هیچ گونه مسئولیتی در قبال آسیب های وارده نخواهد داشت.

اولین باری که از دستگاه استفاده می کنید.

ابتدا دستگاه را بررسی کنید تا ایرادی نداشته باشد .

A۱ : دو شاخه را به پریز بزنید . هنگام که دستگاه را به برق میزنید دستگاه وارد مرحله تست اتوماتیک می شود و در پایان تست اتوماتیک چراغ دستگاه روشن شده و به رنگ آبی می شود.

A۲: مخزن آب را از بدنه دستگاه جدا کنید.

A۳: در ب مخزن را باز کنید.

A۴: مخزن را به خوبی آب کشی نموده و سپس پر از آب نمایید.

A۵: در ب مخزن را به طور کامل بشویید و مجددا آن را نصب نمایید.

A۶: مخزن را به درستی و در سر جای خود نصب نمایید.

آریستون

☑ برای پر کردن مخزن آب می توانید مخزن آب را از بدنه جدا کرده و به وسیله یک بطری پر از آب نمایید.

A۷: یک عدد لیوان یا ظرف را زیر شیر دستگاه قرار داده و دکمه مخصوص تصفیه آب را فشار دهید. برای متوقف کردن دستگاه می توانید دکمه را مجدداً فشار دهید. اجازه دهید تا آب از دستگاه بیرون بیاید تا مخزن خالی شود.

A۸: مراحل A۲ الی A۷ را ۵ بار انجام دهید تا کربن به طور کامل از فیلتر شسته شود.

☑ بدون این که مرحله A۸ تمام شود هرگز از آب استفاده نکنید. ۳-۵ لیتر اول ممکن است حاوی کربن سیاه باشد. که با انجام این عملیات پاک می شود. توجه داشته باشید که این کربن ها طبیعی بوده و از نارگیل ساخته شده و برای بدن مضر نیست. بعد از ۳ الی ۵ لیتر تصفیه می توانید آب تمیز و صاف و بی رنگ داشته باشید.

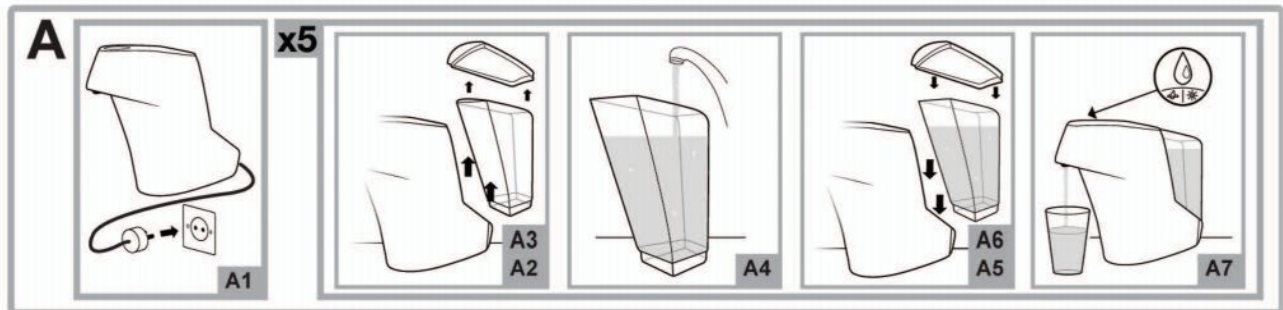

 **ARISTON**

OUR IDEAS. YOUR HOME

 **HD LINE**

استفاده از دستگاه

B1: در صورتی که دستگاه در حالت stand by باشد چراغ آن به رنگ آبی است. با زدن دکمه، چراغ آن سبز شده و دستگاه شروع به تصفیه آب می کند.

در صورتی که در مدت ۲ دقیقه دکمه فعال سازی را فشار ندهید دستگاه به طور اتوماتیک جریان آب را قطع کرده و پمپ دستگاه خاموش می شود.
B۲: برای متوقف کردن فرآیند تصفیه آب دکمه را مجدداً فشار دهید. در این صورت چراغ دستگاه از سبز به آبی تغییر رنگ می دهد.

در صورتی که تا یک دقیقه از دستگاه استفاده نکنید، دستگاه وارد حالت صرفه جویی در انرژی می شود و لامپ آن خاموش می شود. در این حالت با زدن دکمه تصفیه دستگاه با ۲ دقیقه تاخیر شروع به تصفیه آب می کند و لامپ آن روشن می شود.

این دستگاه طوری طراحی شده است که با بالاترین کیفیت آب را تصفیه می کند. در صورتی که دستگاه با مشکلی مواجه شود سیستم تست اتوماتیک آن شما را از سه طریق مطلع می کند.

B۳: در صورتیکه به مدت ۱۱ ماه از دستگاه استفاده نمایید چراغ نشانگر فیلتر شروع به چشمک زدن می کند تا زمانی که فیلتر را تعویض نمایید. در مدت زمانی که چراغ فیلتر چشمک می زند تا زمانی که فیلتر را تعویض نمایید می توانید از دستگاه استفاده نمایید.

B۴: بعد از گذشت ۱۲ ماه چراغ نشانگر فیلتر به همراه نشانگر لامپ UV شروع به چشمک زدن می کنند. در این صورت باید حباب UV و فیلتر را تعویض نموده و دستگاه را مجدداً تنظیم نمایید. قابل توجه اینکه در مدت زمانی که چراغ فیلتر و لامپ UV چشمک میزنند و تا زمانی که آنها را تعویض نکنید نمی توانید از دستگاه استفاده نمایید.



آریستون

نگه داری از دستگاه

جهت تعویض لامپ و یا فیلتر ابتدا دو شاخه را از پریز بکشید. 

پیشنهاد می شود اینکار را در جایی انجام بدهید که بعدا بتوانید محل آن را تمیز کنید.

جهت تعویض لامپ به ترتیب زیر عمل کنید:

C۱: مخزن آب را از بدنه اصلی جدا کنید.

C۲: با استفاده از پیچ گوشتی دو عدد پیچ نگه دارنده درب مخزن را باز کنید تا به قسمت داخلی آن دسترسی داشته باشید.

C۳: درب مخزن را به آرامی فشار داده و سپس بکشید و درب را جدا کنید.

C۴: سوکت لامپ را به آرامی فشار داده و سپس بکشید و جدا کنید.

C۵: برای باز کردن لامپ آن را به آرامی به سمت بالا بکشید تا بدون این که آسیب ببیند جدا شود.

به خاطر داشته باشید که لامپ را در زباله های خانگی نیاندازید. 

C۶: با نگه داشتن کلاهک سفید رنگ انتهایی لامپ آن را در محل مناسب خود قرار داده و به سمت پایین به آرامی فشار دهید تا محکم شده و حرکت نکند.

در هنگام باز کردن و یا نصب کردن لامپ هرگز به آن فشار وارد نکنید چون ممکن است به آن آسیب برسانید. 

هرگز سطح شیشه ای لامپ را با دستان خود لمس نکنید چون به عملکرد لامپ آسیب می زند.

 **ARISTON**

OUR IDEAS. YOUR HOME

C7: لامپ UV را مجددا متصل کنید تا مطمئن شوید که به درستی نصب شده باشد.

توجه داشته باشید که هرگز لامپ نباید خیس شود. در صورتی که در اثر نشت آب لامپ خیس شد قبل از این که به طور کامل خشک نشده است به هیچ وجه سوکت آن را متصل نکنید.

هنگام تعویض فیلتر ویا لامپ سعی کنید از دستکش یک بار مصرف استفاده نمایید.

C8: جهت تعویض فیلتر به ترتیب زیر عمل کنید:

۱- ابتدا اهرم قرمز را بچرخانید تا موازی پنل کناری شود.

۲- انگشت خود را درون سوراخ اهرم بگذارید و اهرم را در جهت عمودی بکشید.

۳- اهرم را به طور مستقیم بکشید تا فیلتر جدا شود (ممکن است لازم باشد به آن مقداری فشار وارد کنید)

C9: بدنه فیلتر را در جهت عقربه های ساعت بچرخانید تا از سر فیلتر جدا شود .

C10: کارت ریج فیلتر را به سمت بیرون بکشید تا از سر آن جدا شود.

مراقب باشید چون بدنه فیلتر پر از آب است.

می توانید کارت ریج فیلتر را در زباله های خانگی بیاندازید.

قبل از این که کارت ریج فیلتر جدید را وصل کنید ابتدا بدنه فیلتر را با استفاده از مایع ظرفشویی بشویید و به خوبی آبکشی نمایید.

آریستون

C۱۱: کارتریج جدید را از درون بسته بندی بیرون آورده و به آرامی روی سر فیلتر فشار داده و نصب نمایید. سعی کنید حتما از فیلتر بابتسته بندی کامل و در محیطی بهداشتی استفاده نمایید.

C۱۲: بدنه و سر فیلتر را بچرخانید تا به خوبی محکم شوند.

C۱۳: فیلتر را در عقب دستگاه به ترتیب زیر متصل نمایید:

۱- فیلتر را در محفظه پشت دستگاه قرار دهید. فیلتر را به آرامی فشار دهید تا به طور کامل درون محفظه بچسبد .

۲- اهرم فیلتر را قفل کنید تا فیلتر قفل شود.

۳- اهرم قرمز رنگ را بچرخانید تا قفل شود.

C۱۴: درب آن را مجددا ببندید. دقت داشته باشید که ابتدا باید قسمت جلویی آن را محکم کنید. در صورتی که درب را به درستی نبسته باشید دستگاه روشن نمی شود.

C۱۵: با استفاده از پیچ گوشتی دو عدد پیچ نگه دارنده درب را محکم نمایید.

پیچ ها باید با دست محکم شوند تا خیلی سفت نشوند. 

C۱۶: دو شاخه را به پریز بزنید و دکمه تصفیه را برای مدت ۱۰ ثانیه فشار دهید تا صدای بیپ شنیده شود و تایمر فیلتر ریست شود.

قبل از اینکه مرحله C۱۶ را انجام دهید ابتدا ببینید درون مخزن آب وجود نداشته باشد. در صورتی که درون مخزن، آب بود یک طرف رادر زیر محل تصفیه آب قرار دهید . 

C۱۷: اکنون لازم است که فیلتر آب بندی شود . می توانید مرحله A۱ تا A۸ را اجرا نمایید.

 **ARISTON**

OUR IDEAS. YOUR HOME

 HD LINE



آریستون

تمیز کردن

می توانید به طور مداوم دستگاه خود را تمیز نمایید. برای اینکار از یک دستمال تمیز و نرم و نم دار استفاده نمایید. هرگز برای تمیز کردن دستگاه از مواد شیمیایی و مواد شوینده الکل دار و بدون الکل استفاده نکنید. همچنین می توانید مخزن آب و درب را درون مقداری مایع ظرفشویی و آب گرم (دمای آب نباید بیشتر از ۵۰ درجه سانتی گراد باشد) بشویید. هرگز از مواد شوینده و مواد سفید کننده و یا جرم گیر استفاده نکنید.

نگه داری و عدم استفاده طولانی مدت

زمانی که نمی خواهید از دستگاه استفاده کنید حتما آب درون مخزن را خالی کنید. همیشه دستگاه را در محیطی خشک و نگه داری کنید. دقت داشته باشید در صورتی که برای مدتی بیش از ۳ ماه از استفاده نمی کنید پس از این مدت قبل از این که از دستگاه استفاده نمایید حتما باید فیلتر آن را تعویض کنید.

امنیت دستگاه

– برای تعمیرات دستگاه و یا تعویض قطعات آن فقط با خدمات طلایی نیکان تماس بگیرید.

– دستگاه را دور از دسترس کودکان قرار دهید.

– هرگز دوشاخه را درون آب نیاندازید. در صورتی که این اتفاق افتاد بلافاصله سوکت برق اصلی دستگاه را بکشید و تا زمانی که دوشاخه به طور کامل خشک نشده است از آن استفاده نکنید.

– این دستگاه مجهز به کابل متصل به ارت است. دقت داشته باشید که دو شاخه دستگاه به یک پریز مناسب با اتصال به ارت وصل کنید. اتصال به ارت باعث می شود در صورتی که دستگاه خراب شد خطر آتش سوزی و یا سوختن دستگاه کاهش پیدا کند.

 **ARISTON**

OUR IDEAS. YOUR HOME

 HD LINE

قبل از اینکه کاور دستگاه را باز کنید منبع تغذیه را ایزوله کنید. 

-وقتی که دوشاخه را از پریز می کشید ممکن است که دستگاه با ایرادی مواجه شود.

-در صورتی که دو شاخه خراب شد حتما باید برای تعمیر آن از یک تکنسین متخصص کمک بگیرید.

-قبل از این که قطعات دستگاه را برای تعمیرات باز کنید حتما دو شاخه را از پریز بکشید.

-هرگز شیر آب را لمس نکرده و یا مستقیما به آن نگاه نکنید.

-هرگز برای حمل کردن دستگاه قسمت مخزن آب را نگیرید. بخصوص وقتی مخزن پر از آب است.

-لامپ UV و فیلتر باید هر ۱۲ ماه یکبار تعویض شود.

-این دستگاه طوری طراحی شده است که برای استفاده افراد معلول ذهنی و جسمی و کودکان و همچنین افرادی که آموزش کافی ندیده اند مناسب نمی باشد. لطفا مراقب این افراد باشید.

-هرگز دستگاه را درون آب نیاندازید و هرگز آب و یا مایعات دیگر را به روی بدنه دستگاه اسپری نکنید.

آریستون

عیب یابی

در صورتی که می خواهید آب را تصفیه نمایید:

- دو شاخه را باید به پریز زده باشید و دستگاه باید روشن باشد.

- ببینید مخزن آب به درستی در سر جای خود نصب شده باشد.

- ببینید آب درون مخزن وجود دارد؟

- ببینید کاور بالایی به درستی در سر جای خود نصب شده باشد.

- ببینید دکمه به رنگ آبی است؟

در صورتی که دکمه تغییری نکرد دو شاخه را از برق بکشید و بعد از ۱۰ ثانیه مجدداً به برق بزنید. با این کار دستگاه ریست می شود.

 **ARISTON**

OUR IDEAS. YOUR HOME



واحد انتقادات و پیشنهادات

در صورت داشتن هر گونه انتقاد و پیشنهاد ، با ارتباط از طریق یکی از شماره های ذیل و اعلام مشکلات احتمالی ، نسبت به رفع آن اقدام خواهد شد . این واحد تحت نظارت مستقیم مدیریت ، کلیه تماس های برقرار شده را پیگیری و در کمترین مدت زمان نسبت به برقراری ارتباط با مشترک و رفع مشکل اقدام می نماید .

ارتباط از طریق صدای مشتری ۸۸۷۶۵۳۰۰ - ۰۲۱
 ارتباط از طریق پیام کوتاه ۳۰۰۰۰۸۲۳۲
 ارتباط از طریق سایت www.nikan-co.com



 **ARISTON**

OUR IDEAS. YOUR HOME

HD LINE

تمایزده رسمی

خدمات طلایی نیکان

