

 **ARISTON**

 **Hotpoint**

ARISTON

مدل FP 1009 AX0 •



دفترچه راهنمای غذا ساز

محصولات خانگی آریستون
و هات پوینت آریستون
فقط با ضمانت طلایی نیکان نماینده رسمی

خدمات طلایی نیکان نماینده رسمی 



به خدمات طلایی نیکان
خوش آمدید



خدمات طلایی نیکان قرین دو دهه فعالیت خود را با هدف مشتری مداری و عرضه خدمات در سطح استاندارد و با کیفیت بالا آغاز نموده و تنها نماینده رسمی محصولات ایندزیت، آریستون، شولتز و اکسپریال می باشد که با ارائه ضمانت نامه معتبر با پشتوانه شرکت تولید کننده در ایتالیا یکی از معتبرترین شرکتهای خدماتی در کل کشور شناخته شده است.

در اختیار داشتن بیش از ۷۰۰۰ نوع قطعه در انبار مدرن و مکانیزه پاسخگوی نیاز مشترکین می باشد. مجهز بودن به کارگاه تعمیرات الکترونیک با استفاده از تجهیزات و تکنولوژی روز، استفاده از شیوه‌های نوین ارتباطی و نظر خواهی از مشترکین، از دیگر ویژگی های خدمات طلایی نیکان می باشد.



در این واحد پرسنل پذیرش بطور همزمان، با استفاده از یک سیستم مکانیزه و نرم افزار مخصوص، کلیه درخواستهای نصب و یا سرویس شهر تهران را از مشترکین دریافت

۰۲۱
واحد سرویس تهران

نموده و هماهنگی لازم را جهت اعزام تکنسین آموزش دیده و مجرب انجام میدهند. تکنسین ها با یونیفرم مخصوص و کارت شناسایی در کمترین زمان ممکن نسبت به انجام سرویس درخواستی اقدام خواهند کرد. در روزهای تعطیل و یا پس از ساعات اداری، با دریافت پیامک از طریق تلفن گویا، هماهنگی نصب و یا سرویس انجام می پذیرد

- ارائه اطلاعات فنی و راهنمایی مشترکین به صورت تلفنی در طول ساعات اداری توسط تکنسین فنی
- تماس از طریق شماره ویژه تلفن گویا ۸۸۵۰۰۰۰۰
- ارسال پیام کوتاه از طریق ۳۰۰۰۸۲۳۲ که مشترکین محترم شهر تهران می توانند با ارسال یک پیام کوتاه و فقط با معرفی شماره اشتراک، بدون هیچ تماس دیگر مقدمات نصب و یا تعمیر دستگاه خود را فراهم نمایند.

واحد شهرستانها



- کنترل و نظارت بر عملکرد کلیه نمایندگان
- ارائه اطلاعات فنی و آموزش نمایندگان
- تماس و نظر خواهی از مشترکین محترم
- رسیدگی به تخلفات احتمالی نمایندگان

- تامین و ارسال قطعات مورد نیاز
- گزینش نماینده در شهرستانها

شماره تماس کلیه نمایندگان شهرستانها در انتهای این دفترچه و یا سایت www.nikan-co.com می باشد.



واحد الکترونیک

آریستون

آشنایی با قطعات

مطالب مربوط به امنیت دستگاه

استفاده از دستگاه

تیغه مخصوص نگینی خرد کردن / مخصوص آسیاب کردن / همزن

صفحه ویژه تکه تکه کردن / ریز ریز کردن / آسیاب کردن

خرد کردن مواد غذایی کوچک و خدالی

خرد کردن مواد غذایی بزرگ

فیلتر مخصوص مرکبات

آب میوه گیری

مخلوط کن

کاسه مخصوص آسیاب

نگه داری و تمیز کردن دستگاه

راهنمای آماده سازی مواد غذایی













دستور غذا

آریستون

FP 1005 AX0

FP 1009 AX0

آشنایی با قطعات

3		<input type="checkbox"/>	<input type="checkbox"/>
12		<input type="checkbox"/>	<input type="checkbox"/>
16		<input type="checkbox"/>	<input type="checkbox"/>
6		<input type="checkbox"/>	<input type="checkbox"/>
7		<input type="checkbox"/>	<input type="checkbox"/>
8		<input type="checkbox"/>	<input type="checkbox"/>
5A		<input type="checkbox"/>	<input type="checkbox"/>
5B		<input type="checkbox"/>	<input type="checkbox"/>
5C		<input type="checkbox"/>	<input type="checkbox"/>
5D		<input type="checkbox"/>	<input type="checkbox"/>
5E		<input type="checkbox"/>	<input type="checkbox"/>
9		<input type="checkbox"/>	<input type="checkbox"/>
10		<input type="checkbox"/>	<input type="checkbox"/>

- ۱- پایه
- ۲- ولوم کنترل
- ۳- کاسه
- ۴- میله آهنی (شفت)
- ۵- صفحه نگه دارنده
- ۵A- صفحه مخصوص اسلایس کردن متوسط
- ۵B- صفحه مخصوص اسلایس کردن درشت
- ۵C- صفحه مخصوص رنده کردن متوسط
- ۵D- صفحه مخصوص رنده کردن درشت
- ۵E- تیغه آسیاب
- ۶- همزن
- ۷- همزن و مخلوط کن
- ۸- تیغه مخصوص نگینی خرد کردن
- ۹- آب میوه گیری
- ۹A- درپوش
- ۹B- دسته
- ۱۰- فیلتر مخصوص آب میوه
- ۱۱- درب ظرف
- ۱۱A- دسته مخصوص بزرگ
- ۱۱B- دسته مخصوص کوچک
- ۱۲- پارچ
- ۱۲A- درب ظرف
- ۱۲B- پیمانه
- ۱۳- کاردک
- ۱۴- محل قرار دادن وسایل جانبی دستگاه
- ۱۵- لیوان مخصوص آسیاب
- ۱۶- قسمت تیغه

آریستون

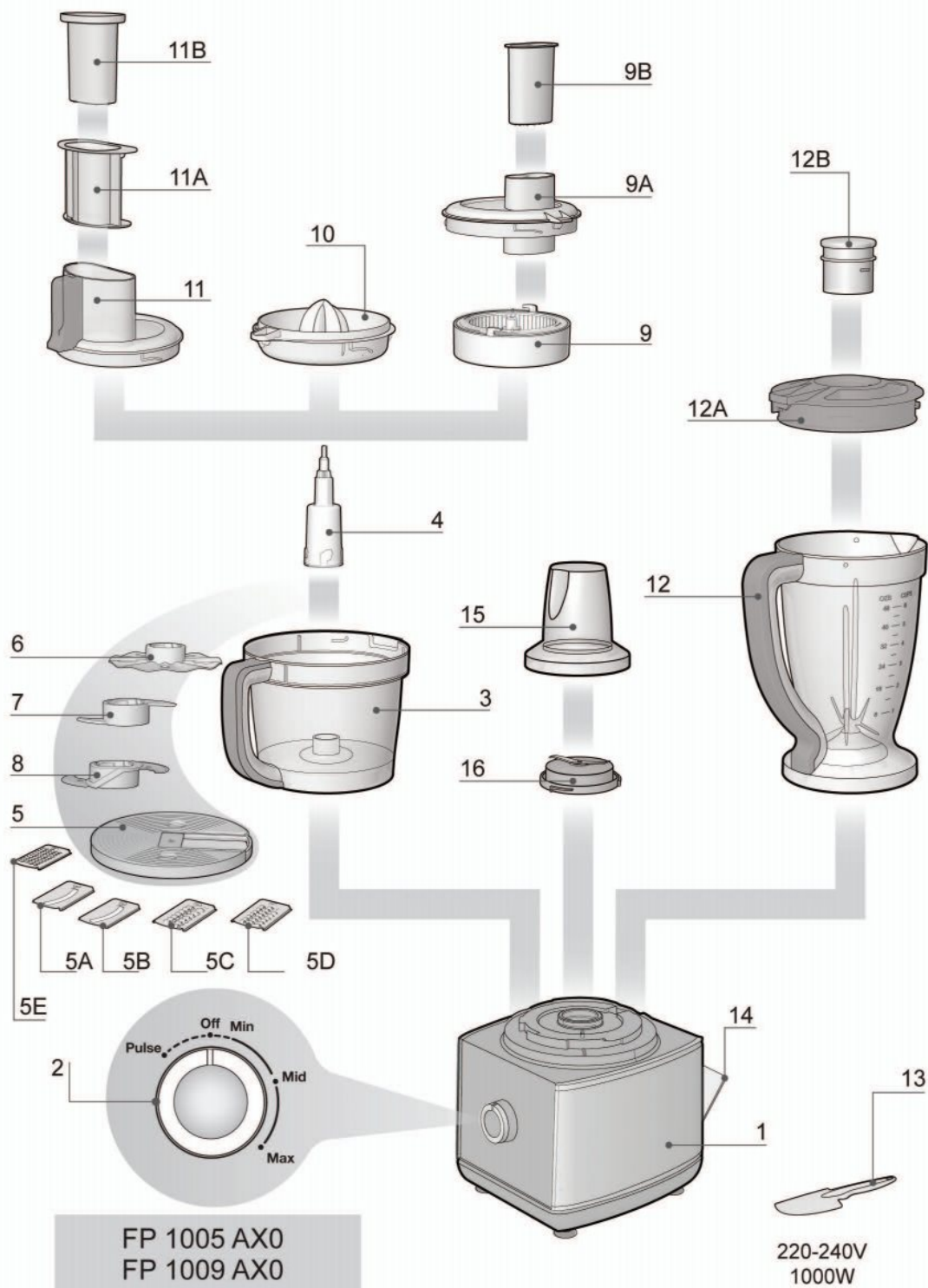

 **ARISTON**

OUR IDEAS. YOUR HOME

HD LINE

از OFF تا حداکثر سرعت: با استفاده از ولوم می توانید سرعت دستگاه را تنظیم کنید. با چرخاندن ولوم در جهت عقربه های ساعت می توانید سرعت دستگاه را از حداقل تا حداکثر تنظیم کنید . Pulse: از Pulse می توانید جهت خرد کردن انواع دانه ها ، مواد خام و یا مواد اولیه استفاده کنید . بطوری که با این حالت می توانید به صورت مداوم مواد را بررسی کنید تا به اندازه دلخواه برسید.

OFF: وقتی که از دستگاه استفاده نمی کنید ولوم را روی حالت OFF خاموش قرار دهید.

مطالب مربوط به امنیت دستگاه

- هنگامی که از دستگاه های الکترونیک استفاده می کنید باید به نکاتی به شرح زیر توجه نمایید:
 - از دستگاه مطابق با مشخصات فنی آن استفاده نمایید.
 - تمامی مطالب مندرج در دفترچه را مطالعه فرمایید.
 - دو شاخه ، کابل اصلی و یا پایه دستگاه را درون آب نیاندازید تا باعث ایجاد شوک الکتریکی ، جرقه و یا خطر برق گرفتگی نشوید.
 - وقتی که دستگاه در حال کار کردن است هرگز دستگاه را تنها نگذارید.
 - دستگاه را دور از دسترس کودکان قرار دهید.
 - این دستگاه طوری طراحی شده است که جهت استفاده کودکان، افراد معلول جسمی و یا معلولین ذهنی و یا افرادی که آموزش کافی جهت استفاده از این دستگاه را ندیده اند مناسب نمی باشد . لطفا مراقب این افراد باشید.
 - در صورتی که برق دستگاه به ناگهان قطع شود در صورت اتصال مجدد ، دستگاه روشن باقی می ماند و مجددا شروع به حرکت می کند
 - در صورتی که از دستگاه استفاده نمی کنید دستگاه را خاموش کرده و از برق بکشید. همچنین قبل از اینکه دستگاه را تمیز کنید و یا قبل از باز کردن قطعات آن ابتدا دستگاه را خاموش کرده و سپس دو شاخه را از پریز بکشید.
 - هرگز دستگاه را با استفاده از کابل اصلی حمل نکنید ، کابل رانکشید .
 - در صورتی که قطعات دستگاه را باز کردید مراقب انگشتان خود باشید.
 - در صورتی که دو شاخه و یا کابل اصلی دستگاه ایراد دارد و یا در صورتی که عملکرد دستگاه ایراد دارد از دستگاه استفاده نکنید. در اولین فرصت از تکنسین مربوطه کمک بگیرید.

آریستون

- دقت داشته باشید که هرگز به صورت شخصی اقدام به تعویض کابل اصلی نکنید. برای این کار حتما از تکنسین مربوطه کمک بگیرید.
- استفاده از لوازم جانبی که از طرف کمپانی اصلی معرفی نشده است ممکن است موجب ایجاد خطر برق گرفتگی و یا آتش سوزی شود.
- این دستگاه را خارج از محیط آشپزخانه (فضای آزاد) استفاده نکنید.
- کابل اصلی را روی سطح کابینت یا سطح اجاق گاز و یا اجاق های الکترونیکی قرار ندهید.
- برای جلوگیری از صدمه رسیدن به دستگاه و یا خطرات جانی برای فرد، در هنگام کار کردن دستگاه هرگز به تیغه و یا صفحه دستگاه دست نزنید. از کاردک تنها زمانی استفاده نمایید که دستگاه کار نمی کند.
- تیغه ها و صفحه ها بسیار تیز هستند در هنگام جدا کردن و تعویض تیغه ها و صفحه مراقب دستان خود باشید.
- قبل از این که ظرف را روی دستگاه سوار نکرده اید هرگز تیغه ها و یا صفحه ها را بر روی پایه وصل نکنید. این کار بسیار خطرناک است. همچنین بعد از پایان کار ابتدا مطمئن شوید که تیغه ها به طور کامل متوقف شده اند و سپس آنها را باز کنید.
- قبل از این که از دستگاه استفاده کنید ابتدا مطمئن شوید که کاور به درستی نصب شده و قفل شده باشد.
- هرگز مواد غذایی را با دست به درون دستگاه هل ندهید حتما از دسته مخصوص استفاده نمایید.
- هرگز این دستگاه در کنار مواد آتش گیر و یا فوم های قابل اشتعال استفاده نکنید.
- این دستگاه جهت استفاده خانگی طراحی شده است. در صورت استفاده صنعتی یا تجاری از گارانتی خارج می شود.
- مراقب باشید که در حین کار با دستگاه و یا تمیز کردن دستگاه کاور محافظ داخلی را نشکنید.
- جهت جلوگیری از خطر ایجاد جرقه و یا خطر برق گرفتگی کاور کف دستگاه را جدا نکنید.
- دستگاه دارای سیستم امنیتی داخلی است که باعث می شود در حین عملکرد دستگاه، ظرف به پایه قفل شده و کاور نیز به ظرف قفل شود.
- دقت داشته باشید که دسته مخصوص بزرگ همیشه باید بر روی درب ظرف و در حالت قفل باشد. هرگز در حین کار کردن دستگاه مخصوص و یا درب ظرف را برندارید. ظرف و دسته مخصوص را به درستی بر سر جای خود قرار دهید.
- همیشه دستگاه خود را روی یک محیط صاف و بدون شیب قرار دهید. دقت داشته باشید که محیط زیر دستگاه همیشه باید تمیز و کاملاً خشک باشد.

 **ARISTON**

OUR IDEAS. YOUR HOME

HD LINE

اولین باری که از دستگاه استفاده می کنید:

- زمانی که دستگاه را برای اولین بار از بسته بندی خارج می کنید ابتدا تیغه ها و صفحه را به آرامی بیرون بیاوید. این قطعه ها خیلی تیز هستند لطفا مراقب دستان خود باشید.
- به غیر پایه می توانید تمامی قطعات دستگاه را درون آب گرم و مایع ظرفشویی بشویید.
می توانید این قطعه ها را درون ماشین ظرفشویی نیز قرار دهید. این دفترچه راهنما را به خوبی مطالعه نمایید تا با نحوه صحیح باز کردن قطعات دستگاه و شستن آنها و نیز با کارکرد صحیح آن آشنا شوید.

استفاده از دستگاه

⚠ لطفا قبل از این که از دستگاه استفاده نمایید روش های استفاده از دستگاه و همچنین روش های نگه داری آن را به خوبی مطالعه نمایید.

- در هنگام استفاده از دستگاه معمولا مقدار کمی آب درون دستگاه بریزید (تقریبا به میزان دو فنجان) دقت داشته باشید که اگر مقدار آب بیشتر از حد باشد از دستگاه سرریز می شود.

لطفا هنگام مطالعه روش استفاده از دستگاه به شکل های ارایه شده توجه فرمایید.

آریستون

تیغه مخصوص نگینی خرد کردن / تیغه مخصوص آسیاب کردن ویا له کردن / همزن (A)

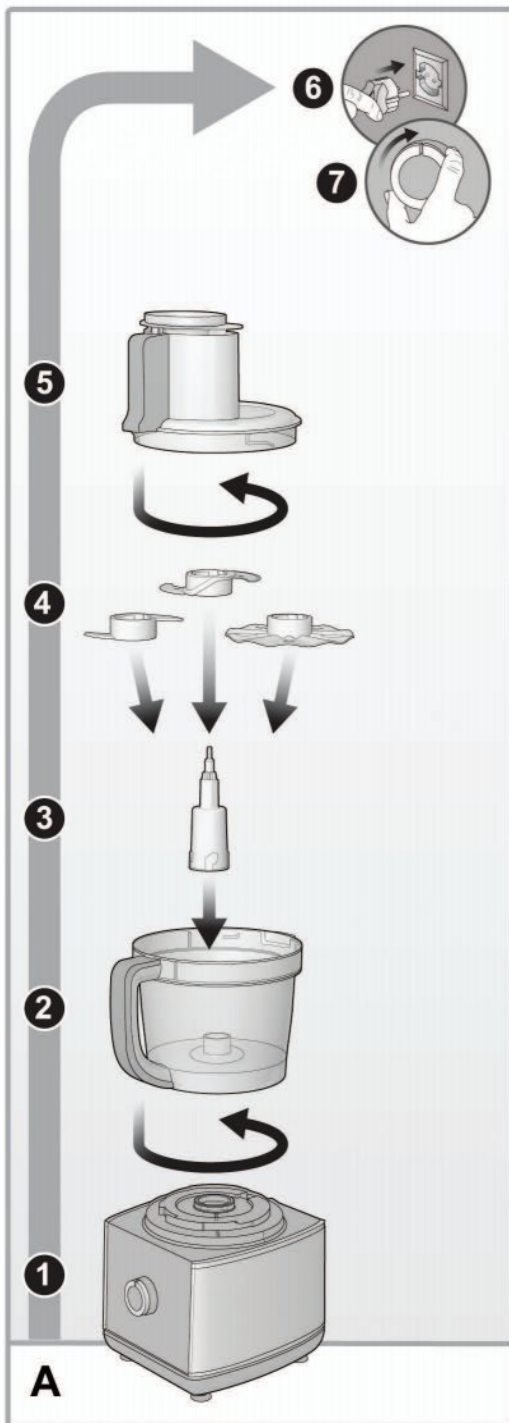

۱- پایه دستگاه را بر روی یک سطح صاف و خشک قرار دهید

۲- محفظه را روی پایه قرار داده و دستگیره آن را فشار دهید و آن را در جهت عکس عقربه های ساعت بچرخانید تا محکم شود.

۳- میله آهنی را جاسازی کرده و محکم کنید

۴- تیغه مخصوص نگینی خرد کردن / تیغه مخصوص آسیاب کردن / همزن را بر روی میله سوار کنید.

۵- مواد غذایی را درون محفظه بریزید.

۶- درپوش دستگاه را به همراه دسته مخصوص بر روی محفظه قرار دهید و در جهت عکس عقرب های ساعت بچرخانید تا محکم شود.

 **ARISTON**

OUR IDEAS. YOUR HOME

HD LINE

صفحه ویژه تکه تکه کردن / ریز ریز کردن / آسیاب کردن



قبل از این که از دستگاه استفاده نمایید ابتدا مطمئن شوید که دستگاه خاموش است و دو شاخه را از پریز بکشید.

-همیشه برای ریختن مواد غذایی درون دستگاه از دسته مخصوص استفاده نمایید. هرگز مواد غذایی را مستقیماً با دست درون دستگاه نریزید.

-به هیچ وجه در هنگام کار کردن به دستگاه فشار وارد نکنید. اجازه دهید دستگاه به کارش ادامه دهد.

-هرگز بیش از ۳دقیقه از دستگاه استفاده نکنید. بعد از ۳دقیقه کار کردن به مدت ۵دقیقه به دستگاه استراحت بدهید و سپس مجدداً دستگاه را روشن کنید. فقط هنگامی که دستگاه روی حالت مخلوط کن قرار دارد میتواند بیش از ۵دقیقه کار کند.

-تیغه ها و قسمت های آهنی دستگاه برای خرد مواد غذایی مثل گردو و یا تریب کوهی و غذاهای سفت نظیر آنها مناسب نمی باشد. تنها می توانید از این تیغه ها جهت مواد غذایی سفت مثل انواع پنیر های سفت استفاده نمایید.

آریستون

خرد کردن مواد غذایی کوچک یا خلاتی (B)

۱- ابتدا ظرف را بر روی پایه قرار دهید.

۲- میله آهنی را به درستی جاسازی نمایید.

۳- تیغه مناسب را انتخاب نمایید.

۴- تیغه مورد نظر خود را در شکاف مخصوص به خود درون نگه دارنده صفحه قرار دهید.

۵- نگه دارنده صفحه را بر روی میله آهنی سوار کنید.

۶- کاور را به همراه دسته مخصوص بزرگ محکم کنید.

۷- مواد غذایی کوچک و یا دراز را با استفاده از دسته مخصوص کوچک به درون ظرف هدایت کنید.

۸- ولوم را در جهت عقربه های ساعت بچرخانید تا بر روی max/min قرار گیرد. با استفاده از مخصوص بزرگ فشاری در حد ۴۰۰-۵۰۰ گرم بر مواد غذایی وارد کنید تا دستگاه به کار خود ادامه دهد.

۹- بعد از آماده شدن مواد غذایی ولوم را در جهت عکس عقربه های ساعت بچرخانید و ولوم را روی OFF قرار دهید. اجازه دهید تا صفحه به طور کامل متوقف شود. کاور را بچرخانید تا باز شود.

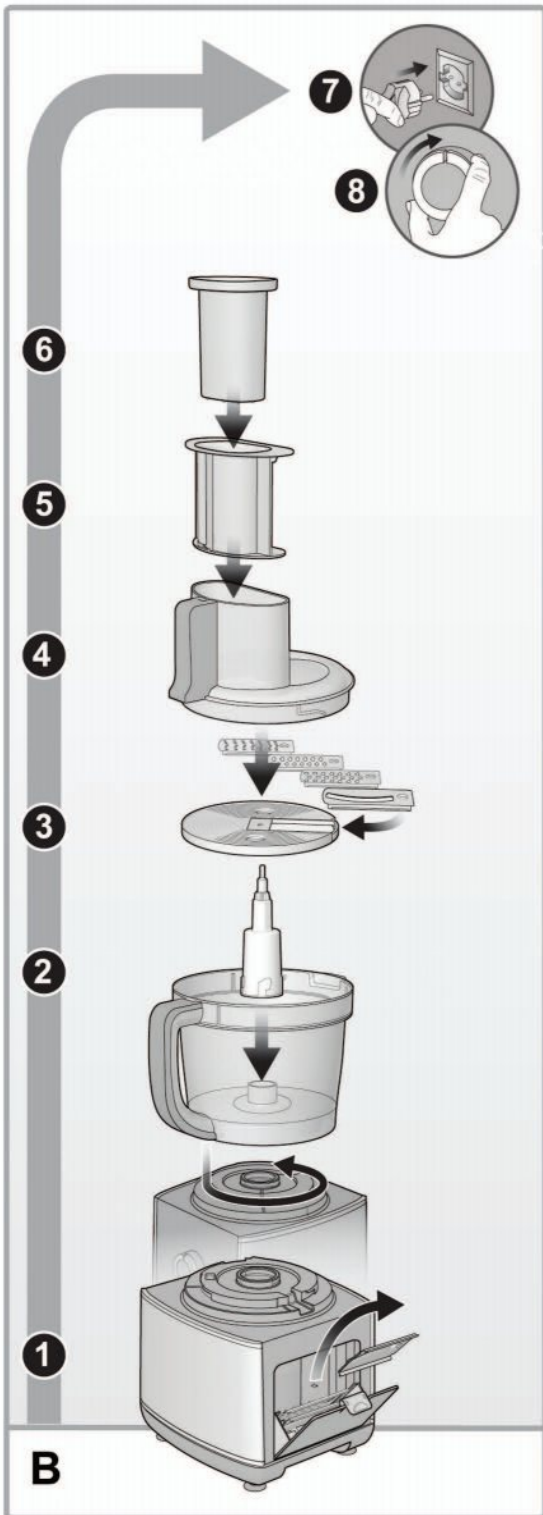

 **ARISTON**

OUR IDEAS. YOUR HOME

 **HD LINE**

خرد کردن مواد غذایی بزرگ (c)

۱- ابتدا ظرف را بر روی پایه قرار دهید.

۲- میله آهنی در سر جای خود قرار دهید.

۳- تیغه موردنظر خود را در صفحه نگه دارنده قرار دهید.

۴- صفحه نگه دارنده را به میله آهنی متصل کنید.

۵- درپوش به همراه دسته مخصوص بزرگ را بر روی ظرف قرار دهید.

۶- مواد غذایی بزرگ را درون حفره مخصوص مواد غذایی قرار داده و سپس pusher بزرگ و کوچک را با هم فشار دهید.

۷- دو شاخه را به پریز بزنید و ولوم را در جهت عقربه های ساعت بچرخانید تا روی MIN/MAX قرار گیرد. سپس دسته مخصوص بزرگ را با قدرتی تقریباً ۴۰۰-۵۰۰ گرم فشار دهید.

۸- پس از این که مواد غذایی آماده شد ولوم را در جهت عکس عقربه های ساعت بچرخانید تا روی OFF قرار گیرد و سپس منتظر بمانید تا صفحه به طور کامل متوقف شود. ظرف را بچرخانید و از پایه جدا کنید.

در صورتی که در حین کار کردن دستگاه مخصوص را جدا کنید عملکرد دستگاه متوقف می شود.

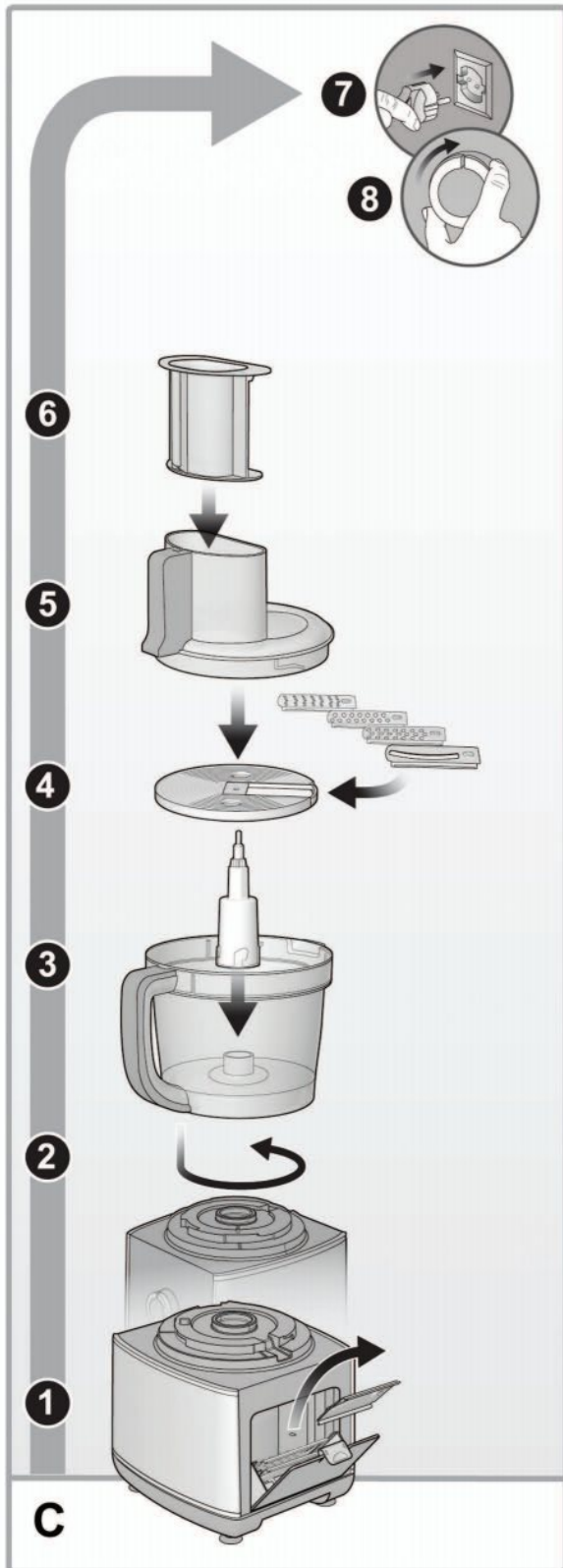

آریستون

آب میوه گیری (D)

مطمئن شوید که دستگاه خاموش است و دو شاخه نباید به پریز باشد.

جهت آماده کردن مواد غذایی باید میوه ها را از وسط نصف کنید.
هرگز به دستگاه فشار وارد نکنید. فشار بیشتر، سرعت عملکرد دستگاه را بیشتر نمی کند.

از دستگاه به مدتی بیش از ۳ دقیقه استفاده نکنید. بعد از هر ۳ دقیقه کار کردن ۱ دقیقه به دستگاه استراحت بدهید.

۱- ابتدا ظرف را بر روی پایه قرار دهید.

۲- میله آهنی را به درستی جاسازی کنید.

۳- آب میوه گیری را بر روی میله قرار داده در جهت عکس عقربه های ساعت بچرخانید و به درستی بر روی میله سوار کنید.

۴- دستگاه را روی سرعت کم MIN قرار داده و میوه را بر روی نقطه فشار قرار دهید و به آرامی فشار دهید تا آب از میوه جدا شود.

وقتی که ظرف پر از آب میوه شد آن را سریع خالی کنید تا سر ریز نشود.

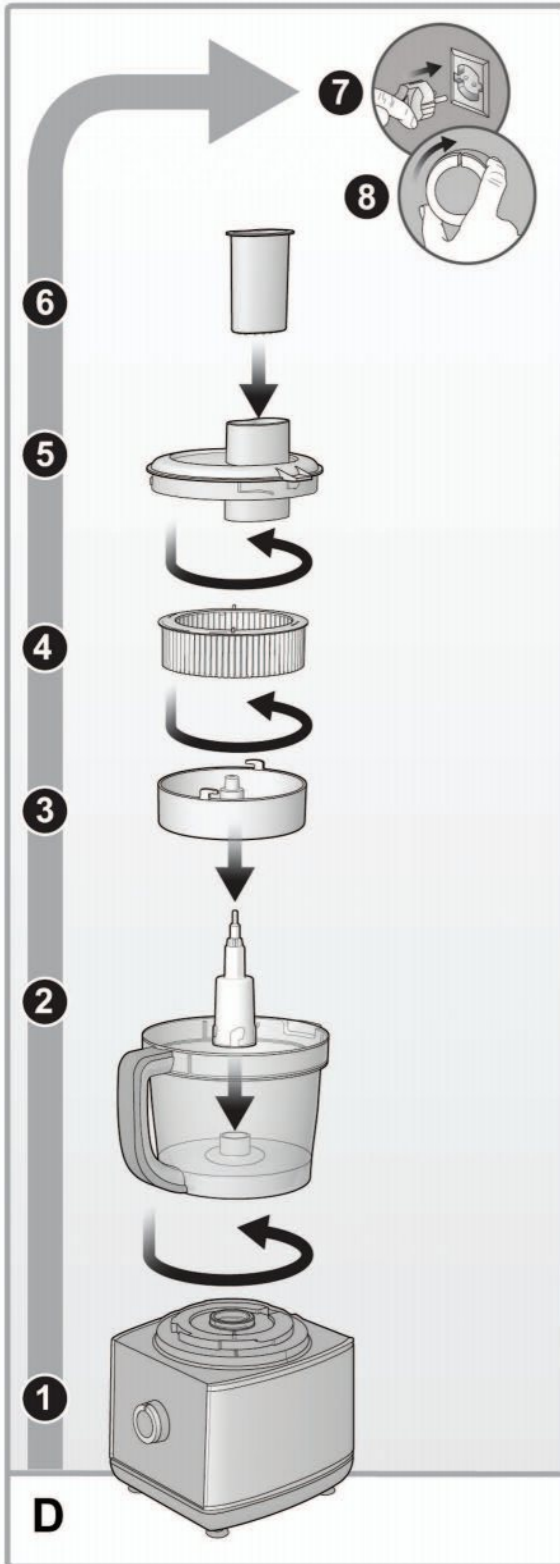

 ARISTON

OUR IDEAS. YOUR HOME

HD LINE

فیلتر مخصوص مرکبات (E)

ابتدا باید دستگاه را در حالت خاموش قرار داده و دو شاخه را از پریز بکشید.

میوه ها را از وسط نصف کنید .

در هنگام کار کردن با دستگاه به آب میوه گیری فشار وارد نکنید. فشار زیاد باعث سرعت در عملکرد آن نمی شود.

سعی کنید در هر بار در مدتی کمتر از ۳۰ ثانیه از دستگاه استفاده نمایید. یک دقیقه به دستگاه استراحت بدهید و سپس مجدداً ۳۰ ثانیه کار کنید.

۱- ابتدا ظرف مخصوص را روی پایه قرار دهید .

۲- میله را به درستی در سر جای خودش نصب کرده و آبمیوه گیری را بر روی آن سوار کنید.

۳- آب میوه گیری را در جهت عکس عقربه های ساعت بچرخانید تا در جای خود محکم شود.

۴- میوه را بر روی نقطه فشار قرار دهید و به آرامی فشار دهید. دستگاه را روی حالت سرعت کم تنظیم کنید.

وقتی آب میوه درون دستگاه جمع شد سعی کنید بلافاصله آن را خالی کنید تا سرریز نشود.

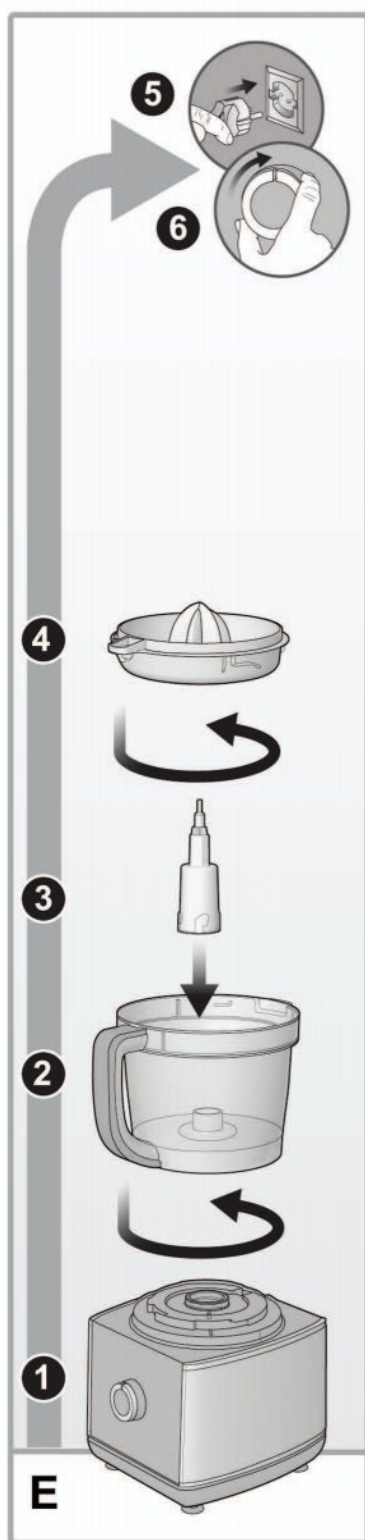

آریستون

مخلوط کن (F)

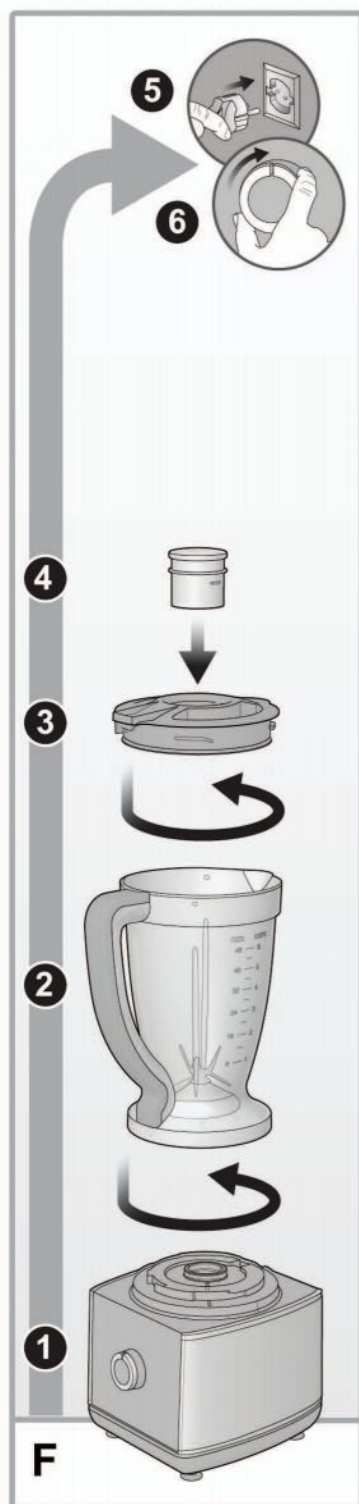

قبل از اینکه از دستگاه استفاده نمایید تمامی قطعات مخلوط کن شامل پیمانه، درپوش، پارچ، لاستیک دور درب و کف پارچ را بشوید.

دستگیره پارچ قابل جدا شدن نیست. همچنین تیغه های مخلوط کن بسیار تیز هستند. لطفا مراقب دستان خود باشید. هرگز موتور مخلوط کن را درون آب نیاندازید.

۱- پارچ را بروی پایه قرار دهید و به آرامی فشار دهید و در جهت عکس عقربه های ساعت بچرخانید تا قفل شود.

۲- مواد غذایی را درون پارچ بریزید.

۳- درپوش پارچ را بگذارید و در جهت عکس عقربه های ساعت بچرخانید تا قفل شود. مطمئن شوید که پیمانه به درستی بر سر جای خود قرار گیرد.

۴- ابتدا ولوم را روی حالت OFF قرار داده دو شاخه را به پریز بزنید.

۵- در صورتی که می خواهید یخ را خرد کنید از حالت Pulse استفاده نمایید. برای این کار ولوم را بچرخانید تا بر روی حالت Pulse قرار گیرد. جهت غیر فعال کردن حالت Pulse ولوم را رها کنید.

۶- در صورتی دستگاه که در حال کار کردن است و می خواهید مواد غذایی را به دستگاه اضافه نمایید پیمانه را برداشته و مواد را از طریق جای مخصوص روی درب به دستگاه اضافه نمایید.

۷- در پایان ولوم را در جهت عقربه های ساعت بچرخانید و روی حالت OFF قرار دهید.

⚠ تنها یک نقطه بر روی پایه قرار دارد که پارچ بر روی آن قفل می شود. اگر پارچ قفل نشده باشد مخلوط کن روشن نمی شود.

 ARISTON

OUR IDEAS. YOUR HOME

HD LINE



به نکات زیر توجه کنید.

- مواد غذایی کاملاً یخ زده را درون مخلوط کن نریزید. چون ممکن است به دستگاه آسیب بزند و البته تکه های یخ را می توانید درون مخلوط کن بریزید.

- در صورتی که پارچ خالی است هرگز دستگاه را فعال نکنید.

- ابتدا مواد غذایی را به قطعات کوچکتر (۵ سانتی متری) تقسیم کرده و سپس درون مخلوط کن بریزید. برای اینکه مواد غذایی یکدست داشته باشید از میوه ها و مواد غذایی تازه و یا فریز شده استفاده نمایید. میوه ها را به ۳ یا ۴ قسمت تقسیم کنید (۲ سانتی متری)

- مواد غذایی زیر را درون مخلوط کن نریزید چون ممکن است به دستگاه آسیب بزنند:
دانه ها (حبوبات) - مواد غذایی جامد و یخ زده - مواد غذایی خیلی سفت مثل چغندر

- برای خرد کردن یخ ابتدا حدود نصف پارچ را آب سرد بریزید و سپس به مقدار دو فنجان یخ را درون پارچ بریزید. با یک دست درب پارچ را نگه دارید و با دست دیگر ولوم را روی حالت pluse قرار دهید.

در صورتی که بخواهید یخ بیشتری اضافه کنید ابتدا کلاهک روی درب را بردارید و یخ ها را یکی یکی از طریق سوراخ روی درب به درون پارچ بریزید.



توجه!

هرگز یخ ها را بدون آب و یا مایعات دیگر درون مخلوط کن نیاندازید. توجه نکردن به موارد ذکر شده ممکن است باعث آسیب رسیدن به دستگاه و یا آسیب فردی شود.

آریستون

کاسه مخصوص آسیاب (G)

از کاسه مخصوص آسیاب جهت آسیاب کردن سبزی ها ،حبوبات و دانه های قهوه استفاده نمایید.

۱- برای باز کردن کاسه آسیاب آن را در جهت عقربه های ساعت بچرخانید .

۲- مواد غذایی مودر نظر خود را درون کاسه بریزید .باید کمتر از نصف کاسه پر شود.

۳- تیغه را بر روی کاسه قرار داده و در جهت عکس عقربه های ساعت بچرخانید تا محکم شود.

۴- کاسه را مطابق با شکل بر روی پایه قرار داده وبچرخانید تا قفل شود.

۵- دستگاه را روشن کرده و روی حداکثر سرعت قرار دهید و یا از حالت pulse استفاده نمایید.

هرگز تیغه را بدون نصب کردن کاسه آسیاب بر روی پایه قرار ندهید.

-در صورتی که کاسه آسیاب کوچک بر روی دستگاه شما نصب است هرگز ظرف را باز نکنید .

-هرگز دست خود را بر روی تیغه ها نکشید. تیغه ها بسیار تیز هستند. در صورتی که تیغه ها به طور کامل متوقف نشده اند کاسه آسیاب را جدا نکنید.

-هرگز از کاسه آسیاب به مدتی بیش از ۳۰ ثانیه استفاده نکنید. به محض این که کارتان با آسیاب تمام شد بلافاصله دستگاه را خاموش کنید.

-از آسیاب تنها و تنها برای آسیاب کردن مواد غذایی خشک استفاده نمایید.

-سبزی ها در صورتی که تمیز و خشک هستند بهتر آسیاب می شوند.

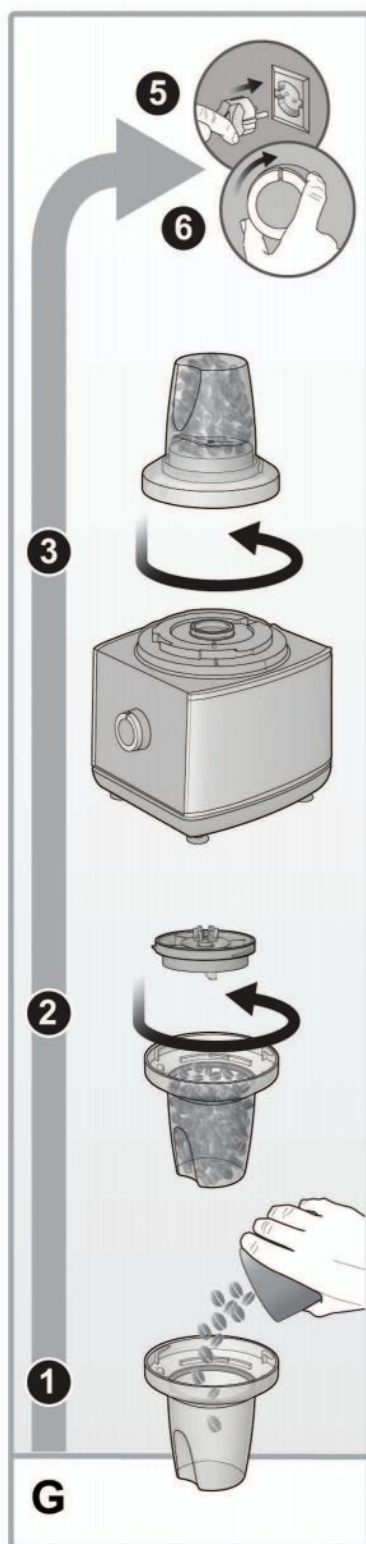

 **ARISTON**

OUR IDEAS. YOUR HOME

HD LINE

نگه داری و تمیز کردن دستگاہ

۱- قبل از تمیز کردن حتما دستگاہ را خاموش کرده و از برق بکشید.

۲- برای تمیز ماندن دستگاہ همیشه بلافاصله بعد از پایان کار قسمت های مختلف دستگاہ را بشوئید.

۳- با استفاده از یک دستمال نم دار، پایه دستگاہ، ولوم و پایه ها را تمیز کرده و بلافاصله خشک کنید. لکه های مقاوم روی دستگاہ را می توانید با دستمال نم دار تمیز کنید نیازی به استفاده از مواد شوینده ندارید.

۴- تمامی قطعات را می توانید درون آب گرم و مایع ظرفشویی بشوئید. در صورت نیاز می توانید از برس های نایلونی برای تمیز کردن قسمت های مختلف دستگاہ استفاده نمایید. با این وسیله خطر بریدگی دستانتان توسط تیغه ها کاهش می یابد و همچنین داخل قطعات را به راحتی می توانید تمیز کنید. بعد از شستشو قطعات را فوراً آب کشی و خشک نمایید.

۵- قسمت های پلاستیکی و یا فلزی دستگاہ را با استفاده از مواد شوینده قوی و یا پد های تمیز کننده شیمیایی تمیز نکنید.

۶- هیچ کدام از قسمت های دستگاہ را درون آب جوش نیاندازید.

به نکات زیر توجه نمایید:

- بعضی از مواد غذایی مانند هویج ممکن است ظرف را به صورت موقت رنگین کنند. جهت از بین بردن رنگ مواد غذایی یک قاشق غذا خوری جوش شیرین را در دو قاشق غذاخوری آب گرم حل کنید. یک دستمال را به محلول فوق آغشته کرده و بر روی سطوحی که رنگی شده است بمالید. سپس با آب کف بشوئید و آب بکشید و خشک کنید.

- جهت شستن ظرف دستگاہ، نیمی از ظرف را آب گرم بریزید و دو قطره مایع ظرفشویی درون آن بریزید. درب آن را ببندید، ولوم را روی سرعت بالا بگذارید و دستگاہ را به مدت ۳۰ ثانیه روشن کنید. سپس مواد را خالی کرده و ظرف را به آرامی با دست بشوئید.

آریستون

تیغه ویژه نگینی خرد کردن

نوع غذا	مقدار غذا	راهنما	سرعت
غذای کودک	بیشتر از ۴ فنجان (۱۰۰۰ میلی گرم)	۴ فنجان سبزیجات و یا گوشت را درون ظرف بریزید. به ازای هر ۱ فنجان مواد غذایی جامد باید ۱/۴ فنجان آب بریزید (۶۰ میلی گرم). دستگاه را روشن کنید تا به حالت دلخواه خود برسید.	متوسط/حداکثر
نان کوچک	بیشتر از ۱۰ تکه	نان خشک یا تازه را به تکه های ۱.۲-۲ اینچ تقسیم کرده (۳.۷۵ و ۵ سانتی متر) و درون ظرف بریزید و دستگاه را روشن کنید تا به اندازه دلخواه برسید.	متوسط/حداکثر
کلوچه / شیرینی های کوچک	بیشتر از ۵ تکه (۱.۲۵ میلی گرم)	از این حالت جهت خرد کردن ویفر های شکلاتی یا وانیلی و یا بیسکوئیت استفاده نمایید. کیک ها را به تکه های ۱ - ۱/۲ - ۲ اینچی تقسیم کنید (۳/۷۵ و ۵ سانتی متر). داخل ظرف دستگاه بریزید و دستگاه را روشن کنید.	متوسط/حداکثر
ذغال اخته خرد شده	۳ فنجان (۷۵۰ میلی گرم)	ذغال اخته ها را درون ظرف دستگاه بریزید و دستگاه را روشن کنید تا به اندازه دلخواه برسید. می توانید در این حالت مقداری شکر نیز اضافه کنید.	Pulse
تخم مرغ خرد شده	بیشتر از ۱۲ عدد	پوست تخم مرغ های پخته و سفت شده را بکنید خشک کرده و از وسط نصف کنید و درون ظرف دستگاه بریزید. pulse را فعال کنید تا به اندازه دلخواه برسید. بعد از ۴-۵ بار pulse اندازه و قطر تخم مرغ ها را بررسی کنید.	Pulse
سیر خرد شده	بیشتر از ۱۲ عدد	ابتدا مطمئن شوید که ظرف دستگاه خشک باشد. سپس در حالیکه دستگاه را روشن کرده اید و دستگاه در حال کار کردن است دانه های سیر را از طریق حفره درب دستگاه به درون ظرف بریزید.	حداکثر
گوشت چرخ کرده (خام و یا پخته)	بیشتر از ۲.۵ فنجان (۶۰۰ میلی گرم)	گوشت رابه تکه های ۲.۵ سانتی متری تقسیم کرده و درون ظرف دستگاه بریزید و دستگاه را روشن کنید تا به اندازه دلخواه برسید.	حداکثر
قارچ خرد شده	بیشتر از ۱۲ عدد	هر عدد قارچ بزرگ رابه دو قسمت تقسیم کنید و درون ظرف دستگاه بریزید و دستگاه را روشن کنید تا به اندازه دلخواه برسید.	Pulse
دانه / آجیل خرد شده	۲ فنجان	مواد را داخل ظرف بریزید و حالت pulse را انتخاب نمایید.	Pulse
پیاز خرد شده	بیشتر از ۲ عدد بزرگ	پیاز ها را به ۲ تکه تقسیم کنید و درون ظرف دستگاه بریزید. یک یا دو بار pulse را فعال کنید تا به اندازه دلخواه برسید. برای خرد کردن پیاز سبز، مقدار بیشتر از ۲ فنجان (۵۰۰ میلی) یا تکه های ۲.۵ سانتی متری پیاز را درون ظرف دستگاه بریزید.	Pulse
پنیر رنده شده (پنیر پارمیسان یا رومانو)	بیشتر از ۱.۲ - ۱ فنجان (۳۷۵ میلی گرم)	پنیر را در دمای اتاق قرار دهید. سپس آن را به تکه های ۲.۵ سانتی متری تقسیم کنید. پنیر را درون دستگاه قرار دهید. دستگاه را روشن کنید تا به اندازه دلخواه برسید.	حداکثر

تیغه ویژه نگینی خرد کردن

جعفری خرد شده	بیشتر از ۲ عدد بزرگ	مواد را درون ظرف ریخته حالت pulse را انتخاب کنید و به مدت ۱۰ الی ۱۵ ثانیه سبزیجات را خرد کنید. این کار را آنقدر ادامه دهید تا به اندازه دلخواه برسید. برای سبزیجاتی مشابه مثل ریحان، گشنیز و نعناع به همین ترتیب عمل کنید.	Pulse
فلفل دلمه ای سبز / قرمز / زرد خرد شده	بیشتر از یک عدد فلفل دلمه	فلفل ها را از وسط نصف کرده و درون ظرف دستگاه بریزید PULSE را انتخاب کرده و دستگاه را روشن کنید. ادامه دهید تا به اندازه دلخواه برسید.	Pulse
انواع سوپ/پوره یا خامه	دو فنجان (۵۰۰ میلی لیتر)	سوپ سبزیجات گرم را به مقدار ۱ فنجان (کمتر از ۸۰ درجه سانتی گراد) درون ظرف دستگاه بریزید و دستگاع را فعال کنید تا مواد یکدست شده و پوره و خامه مورد نظر به دست بیاید.	متوسط/حداکثر
کدو/کدو تنبل له شده و یا پوره سیب زمینی شیرین	بیشتر از ۵ عدد بزرگ (۱۲۵۰ میلی لیتر) حبه های (۲.۴ سانتی متر)	به ازای هر یک فنجان از مواد غذایی ۱.۴ فنجان مایعات یا آب درون ظرف بریزید Pulse را انتخاب کنید و آنقدر ادامه دهید تا پوره به دست بیاید.	Pulse/حداکثر
پوره توت فرنگی	دو فنجان (۵۰۰ میلی لیتر)	توت فرنگی های بزرگ را از وسط نصف کنید و درون دستگاه بریزید PULSE را انتخاب نمایید. آنقدر ادامه دهید تا پوره به دست بیاید.	Pulse/حداکثر
گوجه فرنگی خرد شده	۴ عدد متوسط	گوجه فرنگی ها را به تکه تقسیم کنید و درون دستگاه بریزید و حالت PULSE را انتخاب نمایید تا به اندازه دلخواه برسید.	Pulse

آریستون

تیغه ویژه رنده کردن

سرعت	راهنما	مواد غذایی
متوسط	برای اینکه کلم ها را خیلی ریز خرد کنید و یا برای تهیه سالاد کلم می توانید از صفحه مخصوص رنده استفاده نمایید. کلم را به تکه های کوچکتر تقسیم نموده و سپس به درون دستگاه بریزید و با فشار کم رنده کنید.	کلم
متوسط	کرفس ها را به قطعات کوچکتر تقسیم کرده و درون دستگاه رنده کنید.	کرفس
متوسط	پنیر باید به خوبی یخ زده باشد و سپس آن را به قطعات کوچکتر ببرید و درون دستگاه بریزید.	پنیر چدار
متوسط	پنیر را باید به مدت ۳۰ دقیقه درون فریزر قرار دهید تا یخ بزند و سپس آن را با سرعت کم درون دستگاه رنده کنید.	پنیر موزارلا
متوسط	سیب زمینی ها را به اندازه مناسب ببرید و از درون حفره مخصوص به درون ظرف دستگاه بریزید.	سیب زمینی
متوسط	کدو ها را می توانید افقی یا عمودی ببرید تا به اندازه مناسب برسید و بتوانید از حفره درب دستگاه به درون ظرف دستگاه بریزید.	کدو سبز

آب میوه گیری

مواد غذایی	راهنما
سیب	سیب ها را به تکه های کوچکتر تقسیم کرده و درون دستگاه بریزید. از سرعت کم استفاده نمایید.
هویج	هویج ها را به تکه های کوچکتر تقسیم نموده و درون ظرف دستگاه بریزید.
کرفس	کرفس ها را به تکه های کوچکتر تقسیم نموده رشته های آنها را جدا نمایید و درون دستگاه بریزید.

 **ARISTON**

OUR IDEAS. YOUR HOME

HD LINE

آب میوه گیری ویژه مرکبات

مواد غذایی	راهنما
پرتقال	پرتقال ها را از وسط نصف کرده و مطابق با دستور بر روی نقطه فشار قرار داده و آب آن ها را بگیرید.
لیمو	لیموها را از وسط نصف کرده و مطابق با دستور بر روی نقطه فشار قرار داده و آب آنها را بگیرید.

صفحه همزن

مواد غذایی	راهنما	سرعت
سفیده تخم مرغ	۴ الی ۶ عدد سفیده تخم مرغ را به مدت ۲ دقیقه درون دستگاه هم بزنید. تا خامه یکدست با کف فراوان به دست آید.	حداکثر
خامه	-	حداکثر

مخلوط کن و همزن

مواد غذایی	مقدار	راهنما	سرعت
کیک های اسفنجی	حداکثر ۵۰۰ گرم آرد	همه مواد را با هم بریزید و آنقدر مخلوط کنید تا مواد به خوبی با هم ترکیب شوند.	متوسط/حداکثر
شیرینی های کوچک	حداکثر ۵۰۰ گرم آرد	همه مواد را با هم بریزید و آنقدر مخلوط کنید تا خمیری نازک و صاف و یکدست به دست آید.	متوسط/حداکثر
شیرینی های کوچک	حداکثر ۵۰۰ گرم آرد	همه مواد را با هم بریزید و آنقدر مخلوط کنید تا مایعی صاف و یکدست به دست آید.	متوسط

آسیاب

مواد غذایی	مقدار	راهنما	سرعت
دانه های قهوه	نصف لیوان آسیاب را پر از دانه های قهوه کنید.	مواد را در هر بار در مدتی کمتر از ۱۵ ثانیه آسیاب کنید تا به اندازه دلخواه خود برسید.	Pulse
مغز آجیل	نصف لیوان آسیاب را پر از مغز آجیل کنید.	با استفاده از حالت Pulse مواد را در مدتی کمتر از ۱۵ ثانیه آسیاب کنید. این کار را ادامه دهید تا به اندازه دلخواه برسید.	pulse

آریستون

مخلوط کن

مواد غذایی	مقدار	راهنما	سرعت
هویج	بیشتر از ۵ فنجان (۱.۲۵۰ میلی گرم)	هویج ها را به تکه های ۱.۵ سانتی متری تقسیم کنید. حدود ۵ تکه هویج را درون ظرف بریزید. (۱۲۵۰ میلی گرم). دقت داشته باشید به ازای هر یک فنجان مواد غذایی جامد باید ۱.۵ فنجان مایعات یا آب بریزید. دستگاه را فعال کنید و آن قدر مخلوط کنید تا به مخلوط یکدست و دلخواه خود برسید.	متوسط/حداکثر pulse
اسموتی توت فرنگی و موز	نصف فنجان (۱۲۰ میلی گرم) آب پرتقال/یک فنجان (تقریباً ۱۴۰ گرم) توت فرنگی تازه/یک عدد موز متوسط (موز را به سه تکه تقسیم کنید) یک پیمانه وانیل (۲۴۰ میلی گرم)/یک قاشق غذا خوری ماست کم چرب (۱۵ میلی گرم) عسل/تکه یخ	مواد را درون دستگاه بریزید و به مدت ۱۰ ثانیه دستگاه را فعال کنید. در حالیکه دستگاه در حال کار کردن است درب دستگاه را بردارید و یخ ها را به مواد اضافه کنید و مجدداً مخلوط کنید تا به ماده ای صاف و یک دست و خامه ای برسید.	متوسط/حداکثر pulse
دانه های سرخ شده تقریباً سه فنجان (۷۲۰ میلی گرم)	۲ عدد قوطی (۴۲۵-۴۵۴ گرم) غلات و یا ۴ فنجان کنسرو غلات تازه پخته شده (۹۶۰ میلی گرم) به همراه آب غلات/ یک عدد پیاز کوچک خرد شده / ۲ حبه سیر خرد شده / ۱.۴ فنجان (۶۰ میلی گرم) بیکن و یا روغن گیاهی	غلات را خشک کرده و آب آنها را به طور مجزا نگه دارید. غلات پخته، پیاز و سیر را درون یک قابلمه بپزید. درجه حرارت را روی متوسط بگذارید تا پیاز ها خیلی نرم شوند. غلات را به میزان یک فنجان درون دستگاه بریزید و دستگاه را روشن کرده مخلوط کنید. وقتی که دستگاه در حال مخلوط کردن است درب دستگاه را باز کرده و مقداری آب غلات را به مواد اضافه کنید و مجدداً ادامه دهید. مایعات را به هر اندازه که مایل هستید اضافه کنید. آنقدر به مخلوط کردن ادامه دهید تا به مخلوطی یکدست برسید.	متوسط/حداکثر

 **ARISTON**

OUR IDEAS. YOUR HOME

HD LINE



واحد انتقادات و پیشنهادات

در صورت داشتن هر گونه انتقاد و پیشنهاد ، با ارتباط از طریق یکی از شماره های ذیل و اعلام مشکلات احتمالی ، نسبت به رفع آن اقدام خواهد شد . این واحد تحت نظارت مستقیم مدیریت ، کلیه تماس های برقرار شده را پیگیری و در کمترین مدت زمان نسبت به برقراری ارتباط با مشترک و رفع مشکل اقدام می نماید .

ارتباط از طریق صدای مشتری ۸۸۷۶۵۳۰۰ - ۰۲۱
ارتباط از طریق پیام کوتاه ۳۰۰۰۰۸۲۳۲
ارتباط از طریق سایت www.nikan-co.com



 **ARISTON**

OUR IDEAS. YOUR HOME

HD LINE

تمایزده رسمی

خدمات طلایی نیکان

